

Art-Nr.: ASKD-31-5

D · A · H · M · S  
industrial components

## ASKD 31.5 - Dreiphasen- Stromwandlersätze

Abmessungen:

Technische Daten:

Allgemeine technische Daten:

Technische Zeichnungen:

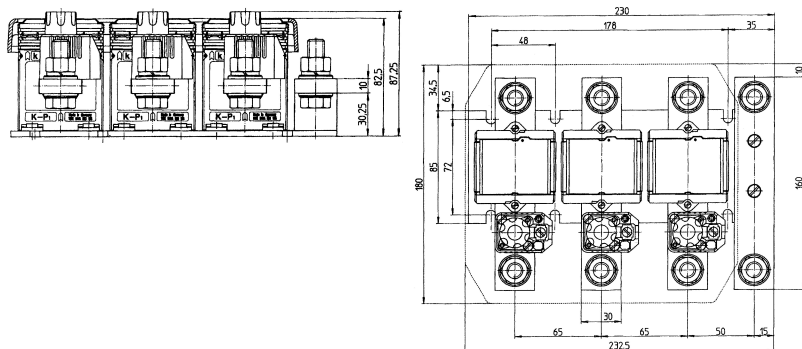

Kontakt

Dahms GmbH Max-Keith-Straße 66 45136 Essen [Telefon: 0201 - 890885-0](tel:0201-890885-0) [E-Mail: dahms@dahms-gmbh.de](mailto:dahms@dahms-gmbh.de)